



Продажа торгового помещения у метро

ПЛОЩАДЬ: **51 м²** ЦЕНА: **35 000 000 ₺** ЦЕНА ЗА М2: **686 274 ₺**

ГОРОД: Москва МЕТРО: Тушинская (1 мин пешком)

АДРЕС: Волоколамское шоссе д.92к2

ОБЩИЕ ПАРАМЕТРЫ

ПЛОЩАДЬ: 51 м2 МОЩНОСТЬ ЭЛЕКТРОЭНЕРГИИ: 15 кВт
ЭТАЖ: 1 ПАРКОВКА: Перед фасадом
ПЛАНИРОВКА: Зальная
ОТДЕЛКА: Качественный ремонт
ВЫСОТА ПОТОЛКОВ: 2,5 м

Описание

Предлагается на продажу торговое помещение на Волоколамском шоссе д. 92 в 20 метрах от станции метро "Тушинская"!

Общая площадь - 50,6 м2, 1 этаж. 1-я линия домов. Витринное остекление. Электромощность - 15 кВт. Рядом автобусная остановка и пешеходный переход.

Крупный жилой массив, напротив автобусная остановка и пешеходный переход. Общая площадь - 50,6 м2, 1 этаж. Сделал качественный ремонт.

Стоимость продажи - 35 000 000 рублей. Без комиссии.

Расположение

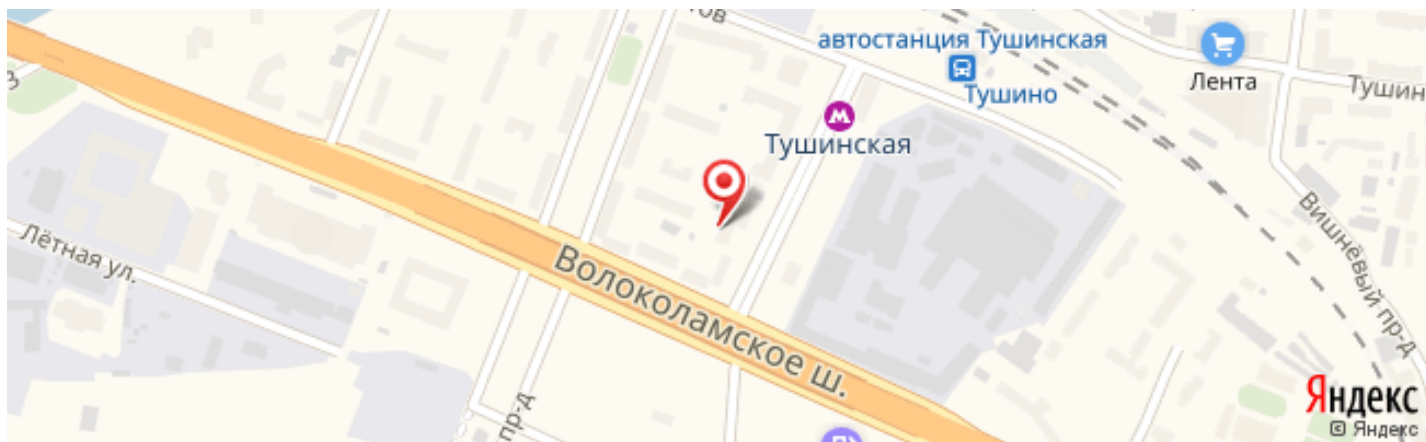

Коммерческое предложение

ЦЕНА ЗА М2 :	686 274 руб. / 11 032 \$ / 9 437 €
ОБЩАЯ СТОИМОСТЬ	35 000 000 руб. / 562 650 \$ / 481 309 €
НАЛОГИ	УС налогообложения
КОММУНАЛЬНЫЕ ПЛАТЕЖИ	Оплачиваются отдельно
КОМИССИЯ	Без комиссии

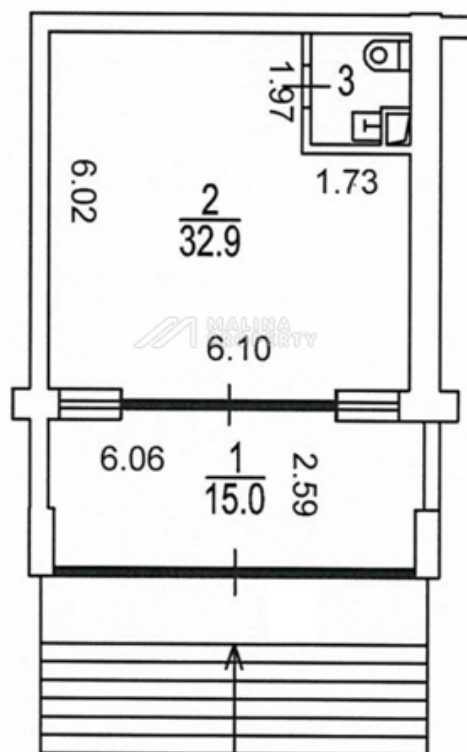

🔍 Похожие предложения



ТОРГОВОЕ ПОМЕЩЕНИЕ

ПЛОЩАДЬ: 178 м²

🚶 Охотный ряд (5 мин. пешком)

📍 Москва ул. Столешников переулок д.14

ЦЕНА ЗА М2:
13 803 493 ₪

ЦЕНА:
2 457 024 500 ₪



ТОРГОВОЕ ПОМЕЩЕНИЕ

ПЛОЩАДЬ: 206 м²

🚶 Бибирево

📍 Москва ул. 800-летия Москвы д.22к1

ЦЕНА ЗА М2:
169 902 ₪

ЦЕНА:
35 000 000 ₪



ТОРГОВОЕ ПОМЕЩЕНИЕ

ПЛОЩАДЬ: 125 м²

🚶 Бульвар Дмитрия Донского (10 мин. пешком)

📍 Москва ул. Старобитцевская д.21 корп. 2

ЦЕНА ЗА М2:
280 000 ₪

ЦЕНА:
35 000 000 ₪

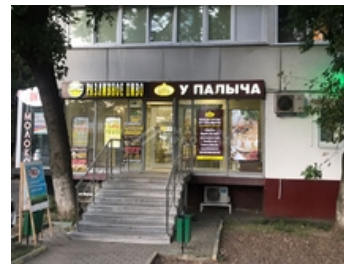

ТОРГОВОЕ ПОМЕЩЕНИЕ

ПЛОЩАДЬ: 69 м²

🚶 Чертановская (2 мин. пешком)

📍 Москва ул. Симферопольский бульвар д.37,к1

ЦЕНА ЗА М2:
507 246 ₪

ЦЕНА:
35 000 000 ₪